



# FD73-135

## 鑽孔主軸頭

### ■ 規格

使用油壓	20~45kg/cm <sup>2</sup>
鑽孔能力	φ25(S45C)
馬力	1.5-3.7kw, 4P, 220V/380V
容許迴轉速	3,000rpm
重量	125kg
總行程	油壓-50~135mm 手調-50mm
油壓缸直徑	φ100
油壓缸面積	前進54.78cm <sup>2</sup> , 後退28.27cm <sup>2</sup>
推力	1,640kg(油壓 30kg/cm <sup>2</sup> )

### ■ 消耗品

主軸軸承	32008x1, 6008Zx1, 32007x1, 6007Zx1
皮帶輪軸承	6013Zx2
前蓋油封	DH-80x1, P-80x1, T601-80-90-6x1, G-105x1
活塞油封	P-90x2, G-65x1
後蓋油封	P55x1, T601-55-65-6x1, G-105x1

- 本體與手調滑座連接為一體。
- 前進端位置採用油壓缸前進到頂點位置。
- 不使用主軸後端的定位桿定位。
- 本機種可使用較高迴轉速，及較高油壓壓力。

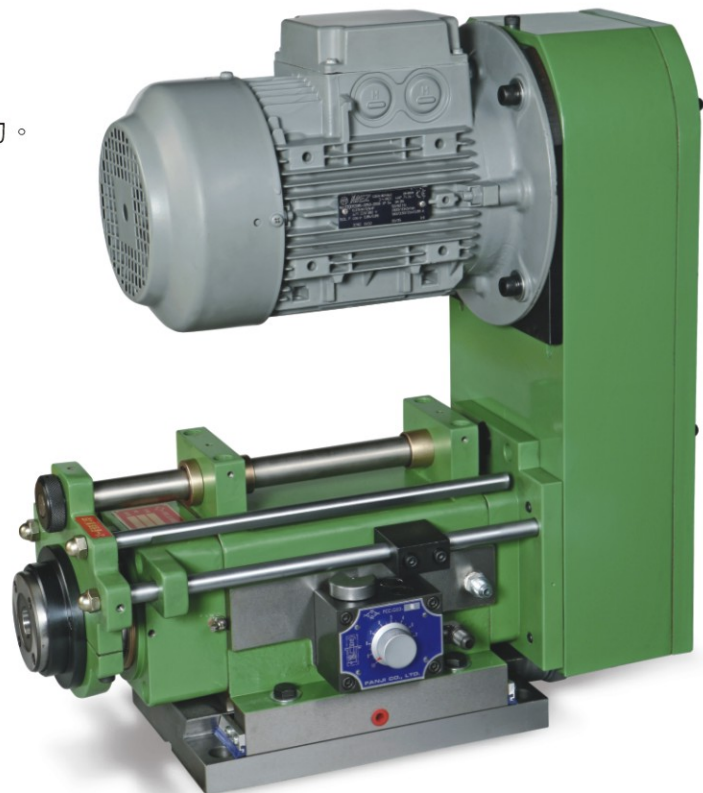



# FD73-135 Drilling Unit

## 尺寸圖

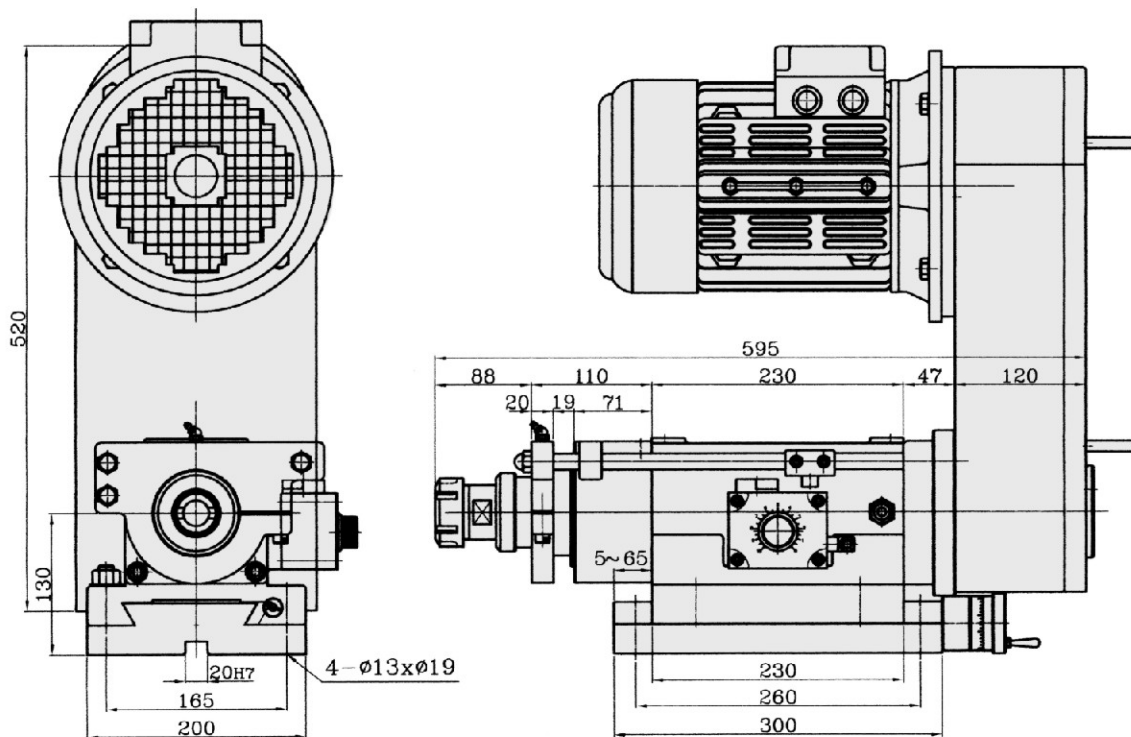

**FD73M-135-MT3A多軸**

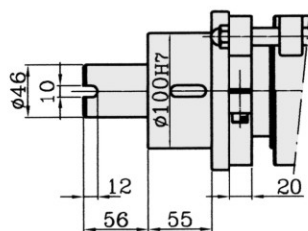

**FD73-135-MT3A**

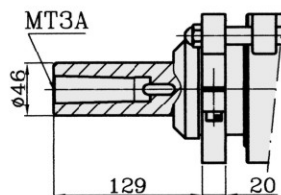

**FD73-135-FB30**

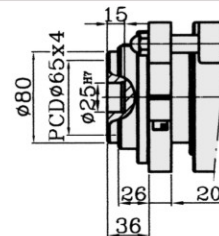

**FD73-135-MT3B多軸**

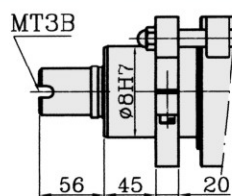

**FD73-135-AS32**

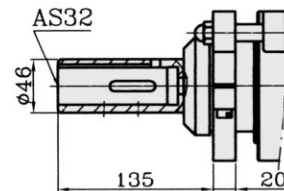

**FD73-135-ER40**

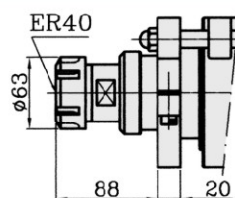

**FD73-135-ER32**

